

MCC

フレキチューブカッタ 替刃
FTC-25用
FTC-32用
(2個入)

品番 FTCE32A



刃の交換方法は裏面をご覧ください

注意

- ①フレキチューブカッタの刃先は絶対に鋭利にできず、刃先に手指が接触すると負傷する恐れがあります。刃先に手指が接触した場合は、刃先を交換する必要があります。
- ②刃の交換作業の際は、刃先に手指などが接触しないよう注意してください。
- ③E形止メ輪を外す作業で、ドライバーの先端を使用し取り外す際は、はみ切手を負傷しないよう注意してください。
- ④E形止メ輪を外す際は、ドライバーの先端を使用し取り外す際は、はみ切手を負傷しないよう注意してください。
- ⑤E形止メ輪を外す際は、ドライバーの先端を使用し取り外す際は、はみ切手を負傷しないよう注意してください。
- ⑥E形止メ輪を外す際は、ドライバーの先端を使用し取り外す際は、はみ切手を負傷しないよう注意してください。

■安全上の注意

■替刃(カッタホイール)の交換方法

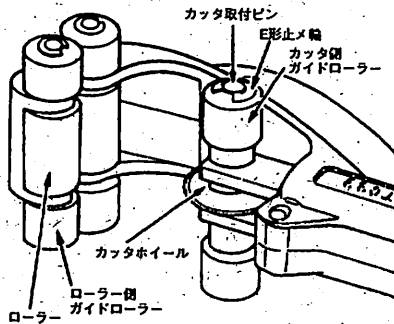

E形止メ輪 (2個)



- ①カッタ取付ピンのE形止メ輪を取り外してください。(片側のみ)
E形止メ輪はドライバーの先端などを使用し取付ピンの軸に対して直角方向に抜取ってください。
- ②カッタ取付ピンを抜いてカッタ側ガイドローラーとカッタホイールを取り外してください。
- ③新しいカッタホイールに交換して元のようにカッタ側ガイドローラーを組付け、付属のE形止メ輪をカッタ取付ピンの溝に押し込み固定してください。
E形止メ輪は新しい物を使用するようにしてください。取り外したE形止メ輪は変形している恐れがあるので使用しないでください。
- ④カッタホイール、ガイドローラーなどが滑らかに回転することを確認してください。
- ⑤カッタホイール、ローラーなどの回転部に注油してください。
- ⑥所定のガス配管用ステンレス鋼フレキシブル管で試し切断をおこない、正常に作動する事を確認してください。

MCC CORPORATION

松阪商事株式会社

東大阪市本庄西2丁目3番46号

TEL (06) 6747-6921 FAX (06) 6747-6926

株式会社松阪鉄工所

http://www.mccc corp.co.jp