

CS-200用スライドバイス 取扱説明書

■はじめに

このたびはMCCスライドバイスをお買い上げいただきありがとうございました。この取扱説明書には、スライドバイスをご使用いただく際の注意事項および取扱方法について記載してあります。この取扱説明書を最後までよくお読みいただき、十分ご理解いただいた上で正しくご使用ください。

■安全上のご注意

ご使用前に、「塩ビ管チェーンソー200の取扱説明書」とこの「スライドバイスの取扱説明書」すべてをよくお読みのうえ、指示に従って正しく使用してください。

この取扱説明書はスライドバイスを安全にお使いいただき、あなたや他の人々への危害や財産への損害を防ぐために守っていただきたい事項が記載されています。

お読みになった後は、スライドバイスをご使用される方が、いつでも取り出してお読みになれるように保管してください。

わかり易くするための表示と図記号の意味は、次のようになっていますので、内容をよく理解してからお読みください。

△警告	この表示を無視して、誤った取扱いをすると、人が死亡または重傷を負う可能性が想定される内容を示しております。
△注意	この表示を無視して、誤った取扱いをすると、人が傷害を負う可能性及び物的損害の発生が想定される内容を示しております。

なお、「△注意」に記載した事項でも、状況によっては重大な結果に結びつく可能性があります。

いずれも、安全に関する重要な事項が記載されていますので、必ずお守りください。

△警告

- 1) 切断対象材を確実に固定してください。
 - ・切断対象材が確実に固定、保持されていることを確認して、作業を始めてください。固定が不十分な場合は、事故やケガの原因になります。
- 2) 安全に能率よく作業して頂くために、常に点検・整備して、正常な状態を保ってください。
- 3) 損傷した部品がないか点検してください。
 - ・使用前に部品に損傷がないか十分点検し、正常に作動するか、また所定機能を発揮するか確認してください。
- 4) 修理は専門店に依頼してください。
 - ・本機は、改造しないでください。安全性を損なうことがあります。
 - ・修理はお買い求めの販売店または弊社営業所にお申しつけください。
 - ・修理の知識や技能のない方が修理しますと、十分な性能を発揮しないだけでなく事故やケガの原因となります。

△注意

- 1) バイスの取付けは、被切断材に対して直角となるようにセットしてください。
- 2) 接地状態でバイスを使用する場合、長尺の切断対象材を固定する際にバイスが傾かない様に、切断対象材の下に枕木等を敷いてバイスを水平に保った上で切断作業を行なってください。
- 2) 切断材料は、確実に固定してください。また切り落し材に十分注意してください。
- 3) 切り落し寸前や切断中に材料の重みでガイドバーが材料に挟み込まれない様に、切断する部分に近い位置を支える台を設けてください。

■各部の名称

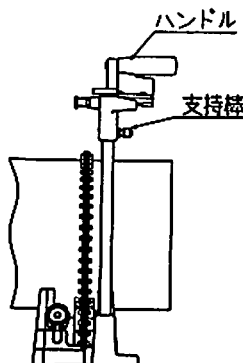
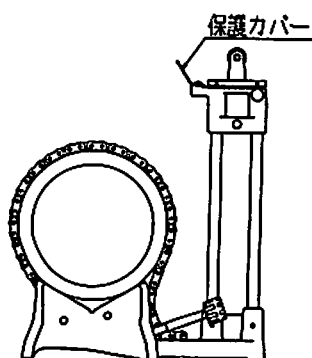
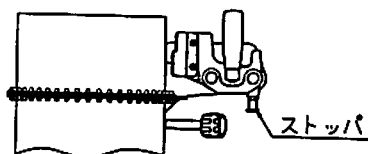

■使用目的

- ・主として塩化ビニル管等を塩ビ管チェーンソー200で切断するためのバイスです。

■仕様

品名	CS-200用スライドバイス
品番	CS-200SV
全長×全幅×高さ	354×202×455
重量	5.3kg
切断対象材	CS-200に準じる
適合サイズ	呼び 75~200

■作業を始める前に

- ①正しい服装をしてください。服の袖、裾などが開いたままになっていないか、安全靴、保安帽、手袋、保護メガネ着用など服装の点検を行なってください。
- ②整理、整頓、安全姿勢は安全作業の基本です。安定した足場を確保し、無理のない姿勢で作業できるように、作業場所を整理整頓してください。
- ③工具の各部に損傷はないか、各部のボルトが緩んでないか、正常に作動するかを点検し、もし異常があれば修理、調整を行なってください。

■使用方法

△ 警告

- 1) ハンドルに体重をかけるような切断はしないでください。
・チェーン刃が切れたり、体勢を崩す等してケガをする原因となります。

△ 注意

- 1) 薄肉塩化ビニル管 (VU) は、強く締付けますとパイプが大きく変形します。変形したパイプを切断しますとパイプが割れたり、切断面の精度が低下します。

- ①切断するパイプをスライドバイスに固定します。(図1)
 - ・保護カバーの切り欠き部がパイプの切断位置の目安となります。(図2)
 - ・埋設管にスライドバイスを取り付ける場合は、図3のように埋設管にスライドバイスを直角に取付けてください。
- ②スライドバイスについている支持棒にチェーンソー本体を合わせて、いっぱいまで押し込み取付けます。
- ③いったんバイスを緩め、チェーン刃を切断位置に合わせ直して、再び確実に固定してください。
- ④ハンドルを持ち、塩ビ管チェーンソー200のスイッチを入れてから、ストッパを解除して、チェーン刃をゆっくりパイプに切り込んでください。(図4)
 - ・スライドバイスを使用して、呼び150以上(外径φ140mm以上)のパイプを切断する場合は、塩ビ管チェーンソー200の先端カバーを外し、それ以下のサイズのパイプを切断する場合は、先端カバーを必ず取付けてご使用ください。(図5)
 - ・パイプにチェーン刃を当てた状態で、塩ビ管チェーンソー200のスイッチを入れないでください。
 - ・パイプ切断時はチェーン刃でケガをしないように十分注意してください。尚、切断終了後は速やかにスイッチを切ってください。
- ⑤切断後、バイスからパイプを取り外す時は、チェーン刃でケガをしないように十分注意してください。
・必要に応じてチェーンソーをバイスから取り外してから、パイプを取り外してください。

切断対象材呼び	切断時間
75	約10秒
100	約15秒
150	約20秒
200	約40秒

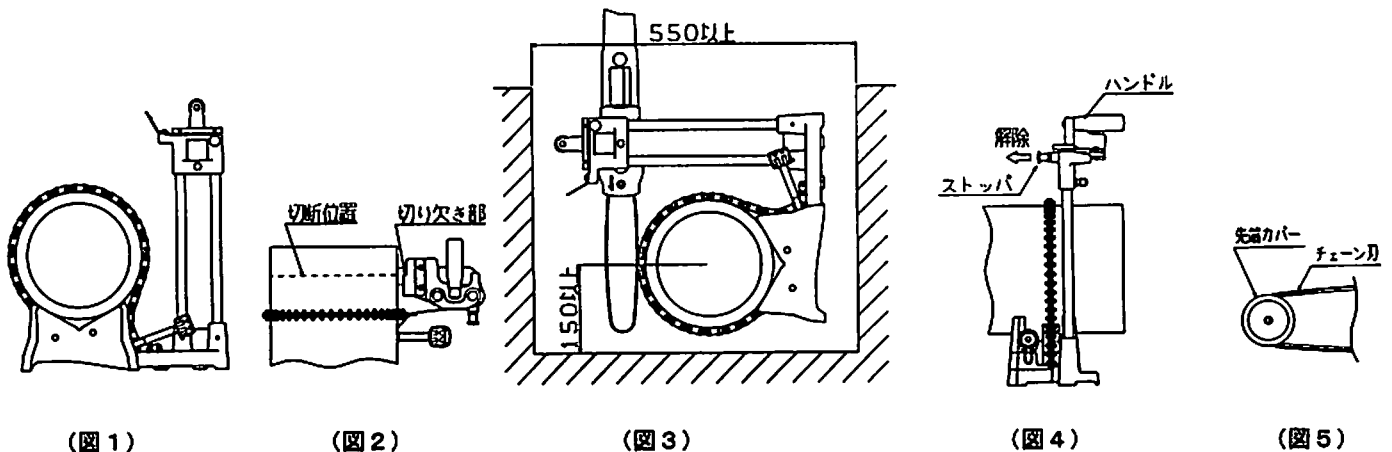

MCC

- | | | | |
|---|--|---|--|
| ■本社
〒578-0965 東大阪市本庄西2丁目8-2
■東京支店
〒103-0012 東京都中央区日本橋蛸屋町2丁目2-2 大和銀行ビル5F
■名古屋営業所
〒460-0024 名古屋市中区正木2丁目15-13
■福岡営業所
〒812-0016 福岡市博多区博多駅前3丁目3-26
■広島営業所
〒730-0302 広島市中区本川町1-3-2 | ☎ [06] 6747-6921
F A X [06] 6747-6926
☎ [03] 3661-6055
F A X [03] 3661-6049
☎ [052] 332-4559
F A X [052] 331-6385
☎ [092] 441-3016
F A X [092] 441-3024
☎ [082] 292-5288
F A X [082] 233-2471 | ■仙台営業所
〒984-0042 仙台市若林区大和町4丁目15-8
■札幌営業所
〒062-0001 札幌市豊平区美園一条2丁目2-13
■北関東営業所
〒373-0851 群馬県太田市飯田町1245-1 金十清水ビル
■神奈川営業所
〒242-0001 神奈川県大和市下橋間1598 | ☎ [022] 235-8014
F A X [022] 235-6027
☎ [011] 822-8570
F A X [011] 832-4041
☎ [0276] 48-9116
F A X [0276] 48-9117
☎ [0462] 77-8602
F A X [0462] 77-8632 |
|---|--|---|--|