

EFエルボ・チーズクランプ取扱説明書

■はじめに

(1)この取扱説明書はエルボ・チーズクランプをご使用いただくための取扱方法について記載してあります。

品 名	品 番
エルボ・チーズクランプ 30A	ETC-30

(2)この取扱説明書では、もしお守りいただかないと工具の破損につながる恐れのある注意事項は「注意」という見出しの下に記載されています。

(3)ご使用にあたってはこの取扱説明書をよく読み、十分理解したうえで正しく作業を行ってください。この取扱説明書に示されている操作方法及び安全に関する注意事項は、EFエルボ・チーズクランプを指定の使用目的に使用する場合のみに関するものです。

この取扱説明書に書かれていない使用方法を行う場合に、必要な安全に対する配慮はすべてご自分の責任とお考え下さい。

■使用目的

(1)90°エルボ型・チーズ型継手とポリエチレンパイプを融着する際、対象材を固定するために用いる工具です。

■仕様

(1)使用対象材

対象継手：EF継手の90°エルボ・チーズ

対象管：ガス用ポリエチレン管 (JIS K6774)

(2)適応サイズ

品 名	品 番	対 象 継 手	
		品 種	サイズ
エルボ・チーズクランプ 30A	ETC-30	90°エルボ	30・25
		チーズ	30・25

※本製品の仕様は改良のため予告なく変更することがあります。

■注意事項

⚠ 注意

- (1) この取扱説明書に表示された使用目的、商品ごとの仕様の範囲で使用してください。指定している対象材以外の継手・管にご使用になりますと、融着不良や工具の故障原因となります。
- (2) 融着時および所定の冷却時間内にクランプ各部及びクランプされている継手・管には絶対に触れないでください。外部から異なる力が加わりますと融着不良の原因となります。冷却時間については※EFシステムのマニュアルをご参照ください。
- (3) クランプ本体および締め付けノブに損傷や摩耗がある状態では使用しないでください。クランプ力不足による融着不良の原因となります。
- (4) クランプ本体のパイプ受け部、スプリング・締め付けネジなどは常に清掃を行い、砂・ごみなどの異物がないきれいな状態で使用してください。異物が付着したままクランプしますと、正常なクランプ力が得られず融着不良の原因となります。
- (5) 融着前のスクレープの方法、融着の良否の判定、融着不良の場合の処置などについては、※EFシステムのマニュアルをご参照ください。
※社団法人日本ガス協会などが発行しているもの。

■融着作業の前に

(1) 日常の点検・メンテナンス

- ① クランプ本体のパイプ受け部・スプリング・締め付けネジなどに異物の付着がないかを点検し、異物が付着していればウエスなどで取り除いてください。
- ② 各部のボルトおよびナットが緩んでいないかを点検し、緩みがあれば増し締めを行ってください。
- ③ ライナー装着用のインサートピン・Oリングには、常にグリスなどの潤滑剤を塗布してください。また砂・埃などが混入しないように注意してください。
- ④ 点検の結果、各部の損傷や摩耗などが見つかった場合は、品名・サイズ・ロットNO・異常のある箇所など明確にして、お買い求めの販売店または下記の連絡先まで至急ご連絡ください。

■操作方法

(1) 操作手順

- ① 継手を融着する部分のパイプ表面をスクレープ（切削）してください。（図1）
注：パイプのスクレープについてはE F作業マニュアルおよびスクレーパーの取扱説明書に従って正しくスクレープしてください。
- ② パイプのスクレープ面（切削面）と継手の接触面は清潔なペーパータオルにアセトンをつぶり染み込ませて、蒸発しないうちに清潔な素手で拭いてください。
- ③ パイプのスクレープした側を継手のストッパーに当たるまで確実に挿入してください。
- ④ クランプは下記の（2）項に指定する継手の品種別クランプ方法によりクランプしてください。
- ⑤ パイプが継手に正しく挿入され、確実にクランプされていることを確認してから融着作業を開始します。
- ⑥ 融着終了後、所定の冷却時間が経過したら、クランプを開放し、取り外してください。
注：冷却時間等、融着作業はE F作業マニュアルおよびコントローラー（融着機）の取扱説明書に従って正しく行ってください。

図1

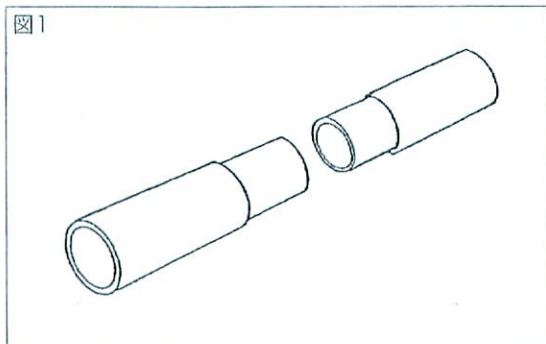

(2) 継手の品種別クランプ方法

◆90° エルボのクランプ方法

- ① クランプ本体のクランパー（パイプ受け部）締め付けノブを左へ回してクランパーを開いてください。
- ② 予め挿入接続してあるパイプとエルボにクランプ本体をはめこみ、締め付けノブを右へ回し、強く締め付けてクランプしてください。（図2）

図2

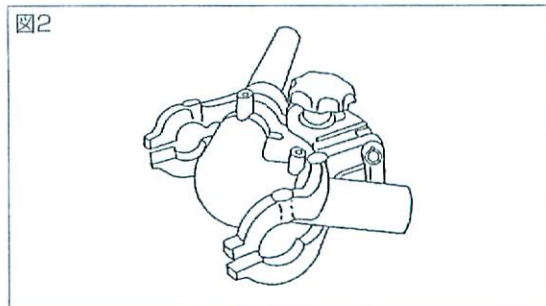

◆チーズのクランプ方法

- ① クランプ本体のクランパー（パイプ受け部）締め付けノブを左へ回してクランパーを開いてください。
- ② 予め挿入接続してあるパイプとチーズにクランプ本体をはめこみ、締め付けノブを右へ回し、強く締め付けてクランプしてください。（図3）

図3

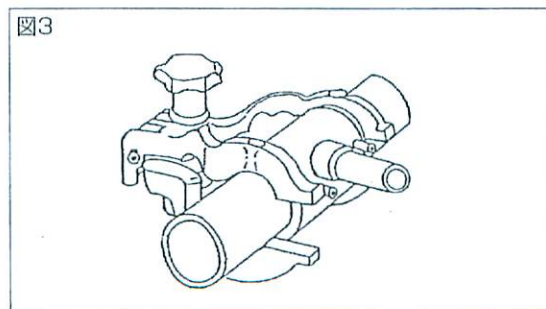

■各部の名称

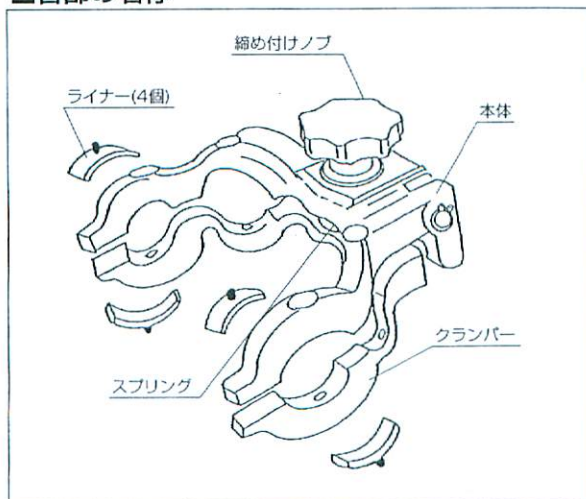

MCC

松阪商事株式会社

- 本 社
〒578 東大阪市本庄西2丁目82 ☎ (06) 747-6321 FAX (06) 747-6326
- 東京支店
〒103 東京都中央区日本橋堀留町2丁目2-2大和銀行ビル5階 ☎ (03) 3661-6065 FAX (03) 3661-6049
- 名古屋営業所
〒460 名古屋市中区古渡町14-25 ☎ (052) 332-4553(代) FAX (052) 331-8386